

Bedienungsanleitung

Lenkungsdämpferklemmschelle

Lenkungsdämpfer: Öhlins
Artikel-Nummer: TE-0201007
Version: 3
Datum: 18. März 2021

techam engineering · Christian Gerdes-Wocken
Finkenstraße 32 · 26892 Dörpen · www.techam-engineering.de

©Christian Gerdes-Wocken

1 Wichtige Hinweise

Vielen Dank, dass Sie sich für ein Produkt von techam engineering entschieden haben. Bitte lesen Sie diese Anleitung genau durch, bevor Sie dieses Produkt montieren und verwenden.

Bewahren Sie diese Anleitung anschließend sorgfältig auf, um bei Bedarf darin Nachschlagen zu können.

Bitte kontrollieren Sie den Verpackungsinhalt vor der Montage auf Vollständigkeit und Beschädigungen. Eine Übersicht des Lieferumgangs finden Sie auf Seite 2. Sollte etwas nicht in Ordnung sein, melden Sie sich bitte bei:

Kontakt Daten

techam engineering | Christian Gerdes-Wocken

Finkenstraße 32, 26892 Dörpen

Email: info@techam-engineering.de

Telefon: +49 152 26484840

www.techam-engineering.de

2 Sicherheitshinweise

Dieses Produkt darf nur durch qualifiziertes Personal montiert werden. Sollten Sie sich bei der Montage unsicher sein, so wenden Sie sich bitte an eine Fachwerkstatt.

Eine fehlerhafte Montage kann zu Unfällen führen, stellen Sie daher stets sicher, dass das Produkt entsprechend dieser Anleitung montiert wurde.

Verwenden Sie dieses Produkt nur in der vorgesehenen Art und Weise.

Benutzen Sie für die Montage geeignetes Werkzeug, ziehen Sie Schrauben immer mit dem vorgeschriebenen Drehmoment an.

Wenden Sie bei der Montage niemals Gewalt an, alle unsere Produkte sind für eine einfache Montage ausgelegt. Sollten Sie das Gefühl haben zu viel Kraft aufwenden zu müssen, stoppen Sie sofort und holen Sie sich Rat.

Dieses Produkt ist nur für den Rennsporteinsatz zu verwenden und darf nicht im öffentlichen Straßenverkehr benutzt werden.

3 Gewährleistungsausschluss

Wir übernehmen keinerlei Haftung oder Gewährleistung für Schäden, die aus unsachgemäßer Installation, Montage und unsachgemäßem Gebrauch des Produktes oder einer Nichtbeachtung der Bedienungsanleitung und/oder der Sicherheitshinweise resultieren.

4 Lieferumfang

Anzahl	Bezeichnung	Teilenummer
1	Lenkungsdämpferschelle	TE-0201007-001
1	Abstandshalter M8	TE-0201005-002
1	Abstandshalter M6	TE-0201005-003
1	M5x12 Schraube	TE-0101008
1	M6x20 Schraube	TE-0101007
1	M8x20 Schraube	TE-0101009

Über die hier vermerkte Teilenummer können Sie alle Einzelteile unserer Produkte auch bei uns als Ersatzteil erhalten.

5 Explosionszeichnung

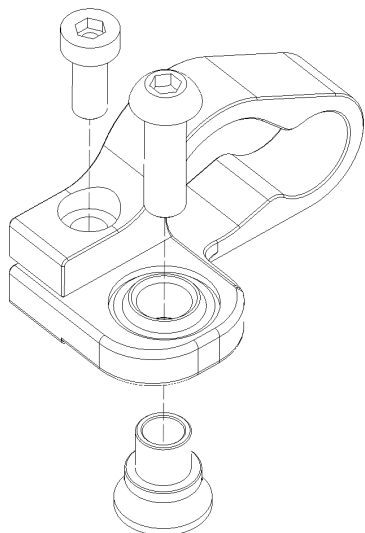

6 Montage

Benötigtes Werkzeug:

Innensechskantschlüssel SW4, Innensechskantschlüssel SW6 (Optional), Drehmoment-schlüssel 3-14Nm

1. Montieren Sie zunächst die Lenkungsdämpferhalterung nach Herstellervorgabe am Motorrad.
2. Lösen sie die Klemmschraube der Schelle und schieben Sie diese auf den Lenkungs-dämpfer.

-
3. Für Halterungen mit M6-Befestigungsgewinde stecken Sie die entsprechende Abstandshülse von Unten in das Kugelgelenk und die beiliegende M6x20 Schraube von Oben hindurch.
 4. Für Halterungen mit M8-Befestigungsgewinde Stecken Sie zunächst die M8x20 Schraube von Oben durch das Kugelgelenk und fädeln Sie dann die M8-Hülse von unten auf die Schraube.
 5. Schrauben Sie die Schelle an Ihrer Halterung fest, bei M6-Befestigungsgewinde mit 8Nm, bei M8-Befestigungsgewinde mit 14Nm.
 6. Verschieben Sie den Lenkungsämpfer so innerhalb der Schelle, dass dieser über den gesamten Lenkeinschlag freigängig ist.
 7. (Tipp:) Schlagen Sie den Lenker vollständig zu einer Seite ein, schieben Sie den Lenkungsämpfer jetzt so weit in die Schelle, dass noch etwa 3-5mm Restweg des Lenkungsämpfers verbleiben. Ziehen Sie die Schelle leicht an und schlagen Sie den Lenker vorsichtig ganz zur anderen Seite ein. Auch auf dieser Seite sollten mindestens 3-5mm Restweg verbleiben, sollte es mehr sein, mitteln Sie den Lenkungsämpfer aus.
 8. Ziehen Sie die Lenkungsämpferschelle abschließend mit einem Drehmoment von etwa 2-3Nm an, sodass der Dämpfer sicher fixiert ist.
 9. Prüfen Sie nochmals alles auf Freigängigkeit.

Hinweise

Vergewissern Sie sich stets, dass der maximale Weg des Lenkungsämpfers nicht überschritten wird. Der Gabelholm muss am Anschlag anliegen, bevor der Lenkungsämpfer anschlägt.

Montieren Sie den Lenkungsämpfer nie ohne die Abstandshülse, da dieser sich sonst nicht frei bewegen kann.

Kontrollieren Sie vor jedem Fahrtantritt den Lenker auf Freigängigkeit. Bewegen Sie diesen dazu einmal vom linken bis zum rechten Anschlag und wieder zurück.

Die Schelle darf ohne fachkundige Prüfung nach einem Sturz nicht wiederverwendet werden.

Weitere Informationen finden Sie auf unserer Homepage unter: www.techam-engineering.de

Alle Rechte vorbehalten.

Wir behalten uns das Recht vor, unsere Produkte, sowie den Inhalt dieser Anleitung, jederzeit zu ändern, ohne Personen oder Organisationen darüber zu informieren.